

02:LED照明

取付説明書

四国化成の製品をお買いあげいただきありがとうございます。
末永くご愛用いただくために、この「取付説明書」をよくお読みいただき正しい
施工とご使用をお願いします。

●施工は専門業者が行ってください。専門知識のない方が施工されますと不具合発生の原因となることがあります。





施工上の注意事項

1. 漏電ブレーカーを経由して一次電源を配線してください。
2. この製品は防雨型ではありません。直接、雨水などの水がかかる場所や以下の場所には絶対に取りつけないでください。
 - 浴室などの湿度の高い場所
 - 浸水する可能性のある場所
 - 本体より小さい場所
 - 強い振動・粉塵・可燃性ガスの影響を受ける場所
3. GLから1m以上の高さに取りつけてください。
4. 配線・結線工事は、必ず電気工事店にご依頼ください。作業方法を誤ると感電による事故や、故障の原因となります。
5. 施工完了後に取りつけ作業をしたネジ類の締め具合をもう一度確かめてください。
6. この取付説明書は、工事完了後お客様にお渡しください。

施工の前に

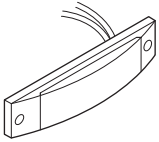
ダンボールケースには下記の品が梱包されていますので十分お確かめください。

●梱包内容

名称	形状	数量	名称	形状	数量
02:LED照明		1	取付説明書		1
ナベタッピンネジ φ4×10 ^L		2	取扱説明書		1
ブッシュ		1			

注)「入一切」スイッチを別途設置してください。設置しないと照明を消したい場合に電源をOFFにできません。
「入一切」スイッチは現場で手配してください。

●本体仕様

種別	定格電圧	周波数
LED、3W	AC 100V	50/60Hz共用

施工の手順

1 本体の取り付け

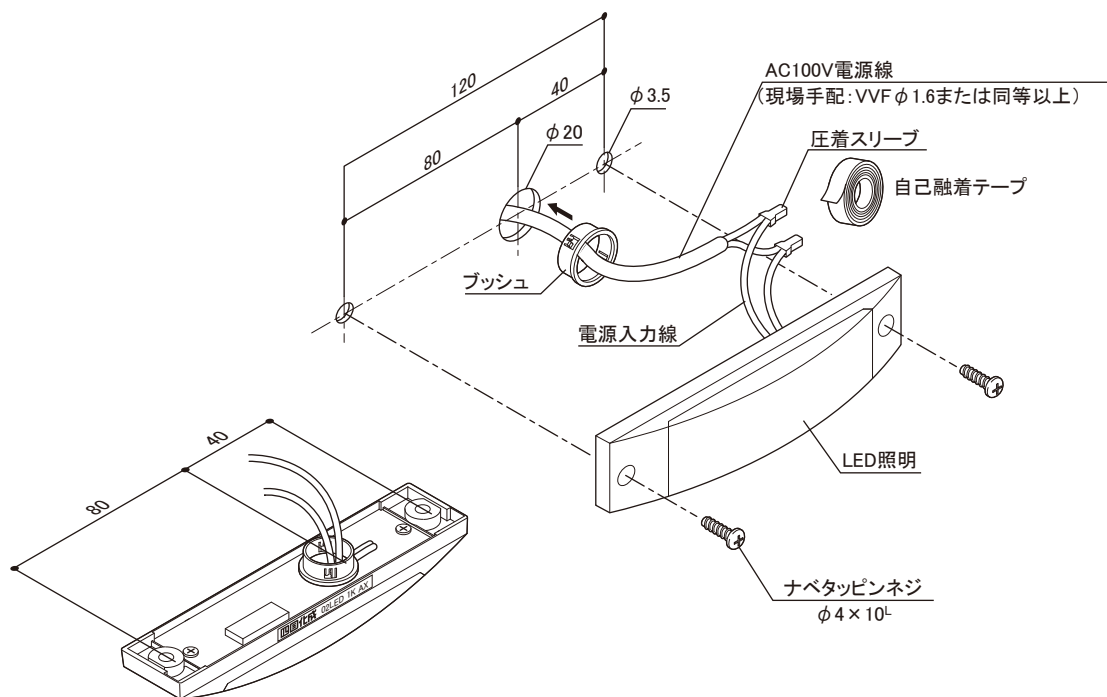

1. 取りつける位置に合わせて、φ20、φ3.5の下穴をあけてください。
2. ブッシュを取りつけて、AC100V電源線と電源入力線を接続してください。
注) 電源線の接続は圧着スリーブで確実にやり、自己融着テープなどで防水処理を行ってください。
不完全な場合、漏電等による感電・火災の原因になります。
注) LED照明の電源入力線引出し口は防水処理をしています。電源入力線を強く引っ張らないでください。
強く引っ張りすぎると隙間が発生し、雨水などによる感電・火災の原因になります。
3. LED照明をナベタッピンネジφ4×10^Lで取り付けてください。

●人感センサー取り付けの場合の結線

注1) AC100V及びLED照明と人感センサーの接続には、VVFの2芯、3芯φ1.6または同等以上の電線をご用意ください。

注2) 結線を間違えると故障の原因になります。

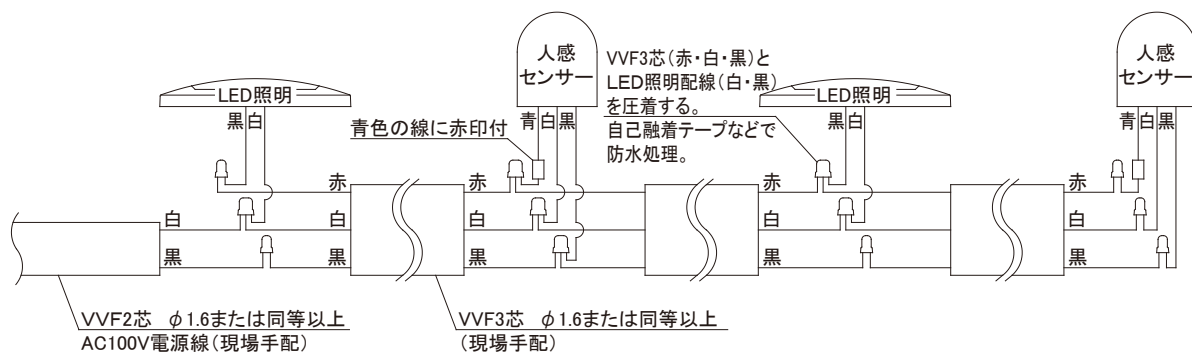

●改良のため予告なしに製品の一部を変更することがありますのでご了承ください。